

**P.
B.**

Manuale d'uso e garanzie



Complimenti per la scelta!

Grazie per aver scelto un prodotto PB progettato e realizzato con un unico obiettivo: **contribuire a migliorare il benessere abitativo e conseguentemente, la qualità della tua vita.**

Qualità delle materie prime e degli accessori, innovative tecnologie produttive, elevati standard produttivi, le più alte performance di tenuta all'acqua, aria, vento, isolamento acustico e risparmio energetico, certificazioni e garanzie sicure e trasparenti, design unico e personalizzato sono gli elementi che contraddistinguono tutti i nostri prodotti pensati e realizzati esclusivamente per te, per soddisfare tutte le tue esigenze.

Un prodotto su misura 'tagliato' in base ai tuoi desideri e destinato a durare nel tempo.

Scegliendo PB hai acquistato tutto questo.

La qualità certificata PB

La qualità dei nostri prodotti è data da un perfetto mix di know-how e tecnologia. Il primo passo è dato dalla rigida selezione dei materiali: sempre legni di prima scelta. Il controllo di qualità strutturato in 30 postazioni della catena produttiva assicura un risultato costante nel tempo.

In PB tutta la nostra grinta è messa al servizio della tua serenità, i nostri prodotti sono testati contro infiltrazioni, rumore e drastici abbassamenti termici e hanno ottenuto risultati di gran lunga superiori a quelli richiesti per ogni tipo di certificazione: abbattimento acustico, trasmittanza termica e qualità aziendale.



Glossario

Nelle prossime pagine troverai le istruzioni per l'uso e la manutenzione dei prodotti PB. Le seguenti immagini hanno lo scopo di aiutarti ad identificare tutte le sue componenti.

FINESTRA

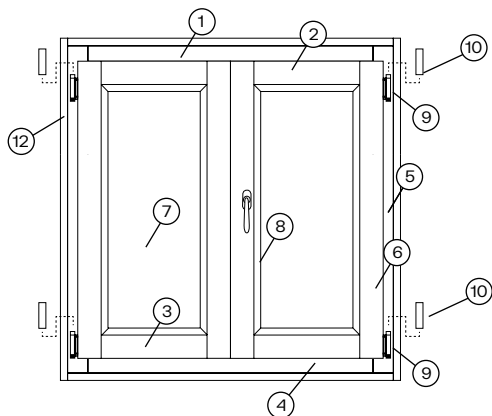

PORTAFINESTRA

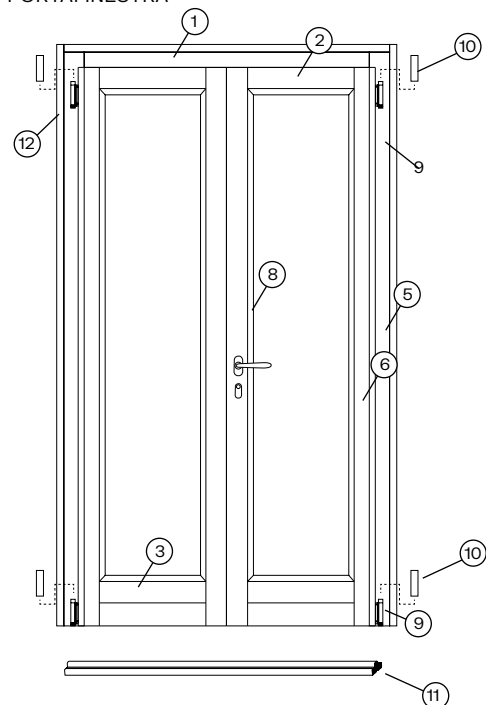

1. Traverso superiore telaio
2. Traverso superiore anta
3. Traverso inferiore anta
4. Traverso inferiore telaio
5. Montante telaio
6. Montante anta
7. Vetro
8. Fermavetro
9. Cerniere
10. Copri cerniere
11. Profilo di tenuta in alluminio
12. Coprifili interni

Cosa occorre

ATTREZZI E UTENSILI



Metro



Livella



Squadra



Martello



Compressore
/ pistola sparachiodi



Taglierino



Cacciaviti a croce e a taglio



Trapano con punte per turboviti



Pistola siliconatrice



Pistola per schiuma espandente



Cunei di legno



Dispositivi di protezione personale
(elmetto, guanti, scarpe, occhiali..)

MATERIALE DI CONSUMO (QUANTITÀ PER N.7 FINESTRE O PORTEFINESTRA)



n. 3 tubi di schiuma espandente-
poliuretana termoacustica



n. 42 turboviti



n. 5 tubi di silicone (2 neutro bian-
co; 3 bianco verniciabile)



m 36 di guarnizione a nastro
autoespandente

AVVERTENZE



Attenzione

Errori di posa o di utilizzo del pro-
dotto possono comprometterne le
performance e la funzionalità.



Cerca assistenza

Al fine di una posa in opera corret-
ta ed in sicurezza è necessario far-
si aiutare da almeno una persona.



Pericolo

Errori di posa possono compor-
tare anche rischi per la sicurezza
personale.



Attenzione

Operare sempre nella massima
sicurezza! Indossare sempre i
dispositivi di protezione personale
specialmente se si lavora con
apparecchi elettrici.

Posa in opera

PB sottopone i suoi prodotti a severi test per il raggiungimento e superamento delle prestazioni termiche, acustiche e di tenuta indicate dalla norma europea. La realizzazione di un corretto sistema di posa in opera è un elemento fondamentale per il mantenimento delle caratteristiche qualitative e prestazionali della finestra nel tempo. Nell'installare una finestra si mettono a contatto due manufatti, il telaio del serramento e il muro. Affinchè le due parti coincidano perfettamente, la posa deve essere effettuata mediante utensili e procedure di posa idonei.

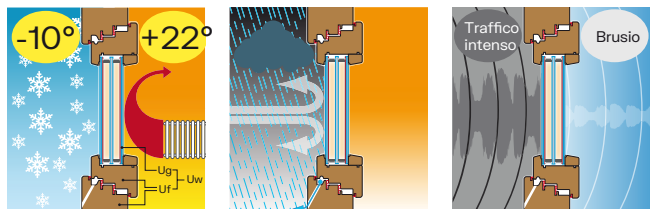

1. FASE PRELIMINARE



- 1.1 Controllare che il serramento sia esattamente quello che deve essere posizionato nel vano finestra su cui si lavora: leggere che il numero riportato sul prodotto sia esattamente quello riportato sul vano finestra e/o sull'abaco.
- 1.2 Sbattere il prodotto con cura.
- 1.3 I rifiuti devono essere depositati in un'area del cantiere predisposta a tale scopo.
- 1.4 Togliere l'intelaiatura del controtelaio.
- 1.5 Controllare la stabilità ed effettuare un'attenta pulizia del controtelaio e della soglia. Questa fase serve ad evitare che residui di calcestruzzo impediscano all'infisso di aderire al controtelaio.
- 1.6 Prima di posare il telaio è importante controllare che il serramento venga correttamente accolto nella sede e che vi sia corrispondenza dimensionale tra il vano e il serramento.

2. GIUNTO DI SIGILLATURA INFERIORE

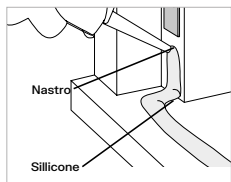

2.1 Prima di posare l'infisso deve essere realizzato il giunto di sigillatura sull'aletta di battuta esterna e sul davanzale con lo scopo di impedire il passaggio di aria, acqua e rumore dal giunto esterno e di consentire il movimento elastico tra la parte muraria ed il telaio. L'appoggio del telaio sul davanzale e la giunzione con i montanti verticali delle spallette, rappresentano due punti critici per la tenuta della aria e dell'acqua del serramento installato è quindi, necessario prestare la massima attenzione nella realizzazione del giunto di sigillatura inferiore per evitare problemi di infiltrazione. Siliconare la soglia e frontalmente per un'altezza di 5 cm.

2.2 Applicare la guarnizione a nastro isolante per tutto il perimetro del controtelaio, in modo da garantire un miglior isolamento termico ed una sigillatura impermeabile tra il serramento e l'appoggio al muro o al controtelaio.

3. EVENTUALE PORTAFINESTRA

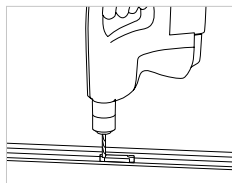

- 3.1 Nel caso di portafinestra forare la soglia e fissarla con viti e tasselli.
- 3.2 Siliconare la soglia frontalmente e nella parte inferiore per tutta la lunghezza.

4. POSIZIONAMENTO DELL'INFISSO

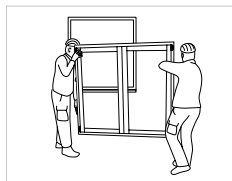

- 4.1 Controllare il filo a piombo su ambedue i montanti della spalletta (per questa operazione utilizzare uno strumento con lunghezza di almeno 80 cm).
- 4.2 L'eventuale anomalia rilevata sul filo a piombo è trattabile con le modalità seguenti, a seconda dell'entità del difetto riscontrato:
 - con l'intervento del posatore, per ogni difetto di piombo sino a 10mm/m, inserendo adeguati spessori tra il telaio e la spalletta
 - contattando il costruttore per difetti di piombo superiori a 10mm/m.
- 4.3 Dopo le suddette verifiche, sollevare la finestra utilizzando gli appositi manici posizionati ai lati del telaio. Sono necessarie almeno due persone per sollevare l'infisso.

5. STABILIZZAZIONE DELLA FINESTRA

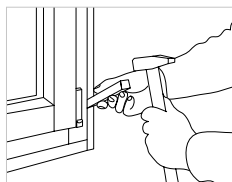

- 5.1 Dopo aver posizionato l'infisso nel controtelaio, fermarlo temporaneamente con cunei di legno cercando di centrare orizzontalmente la finestra nella sua sede e stabilizzarla nel controtelaio.

6. FISSAGGIO DEL TELAIO



- 6.1 Il sistema di fissaggio del telaio alla muratura deve garantire un ottimo ancoraggio su ogni tipo di supporto murario (laterizio, calcestruzzo, legno, falso telaio..). L'utilizzo delle turboviti assicura stabilità e sicurezza in ogni condizione, sia sulle nuove costruzioni, che nel caso di restauro. Il fissaggio del telaio alla muratura deve sempre essere effettuato meccanicamente, non è ammesso l'uso di materiali espansi, colle o simili, non è assolutamente ammesso l'impiego di chiodi per fissare il telaio alla muratura. Forare il telaio sopra centralmente e lateralmente con fori distanti l'uno dall'altro circa 30 cm. Avvitare il telaio sul controtelaio.

7. REGISTRAZIONE

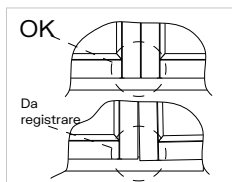

- 7.1 Controllare che le ante siano ben allineate, in caso contrario, effettuate le registrazioni agendo sulla ferramenta. (vedi paragrafo REGOLAZIONI).

8. APPLICAZIONE DELLA SCHIUMA

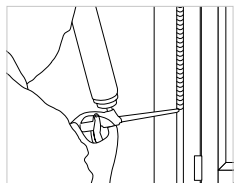

8.1 Se necessario rimuovere, tagliandole, le maniglie precedentemente utilizzate per il sollevamento.

8.2 Dopo aver preparato i coprifili interni, applicare la giusta dose di schiuma poliuretantica termoacustica in modo continuo sui lati laterali e superiore.

8.3 Durante l'essiccazione si avrà un aumento di volume che comunque dovrebbe arrivare al limite del telaio, senza sbordare. Poiché l'incremento di volume non è costante lungo tutta la lunghezza dei lati ma avviene principalmente nei punti di minor attrito laterale, è bene applicarne una dose minore piuttosto che rifilare l'eccedenza.

9. FISSAGGIO DEI COPRIFILI INTERNI



9.1 Applicare e fissare con chiodi i coprifili subito dopo aver applicato la schiuma, in questo modo quest'ultima rimarrà all'interno, garantendo un ottimo isolamento termoacustico.

10. FISSAGGIO DEI COPRIFILI ESTERNI

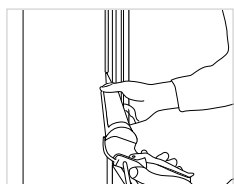

10.1 Durante le fasi di assemblaggio è molto importante non utilizzare prodotti aggressivi in grado di danneggiare la superficie dei profili; in particolare non utilizzare siliconi a base acetica, ma siliconi neutri, non utilizzare colle e solventi.

10.2 Applicare il silicone esternamente sui 4 lati.

10.3 Applicare i coprifili esterni, se richiesti.

10.4 Realizzare la sigillatura dell'intonaco sul telaio. La sigillatura esterna dei lati del telaio in battuta sulla spalletta prevede il raccordo della piccola fuga che rimane tra il falsotelaio ed il serramento. A tale scopo il sigillante acrilico viene applicato sulla fessura non rimosso. Successivamente questo materiale sarà eventualmente sovraverniciato durante le operazioni di tinteggiatura della facciata.

11. MANIGLIE E RITOCCHI

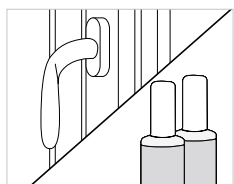

11.1 Montare le maniglie

11.2 Montare i copricerniera

11.3 Coprire le maniglie con fogli protettivi o carta per evitare polvere e graffi.

11.4 Stuccare le viti ed effettuare i ritocchi necessari.

11.5 Collaudare l'infixo e fare le regolazioni necessarie.

Aver cura di staccare gli adesivi applicati al vetro entro 10 giorni dalla posa in opera dell'infixo.

Sigillatura

In sede di montaggio, lasciare un adeguato spazio tra il telaio della finestra ed il materiale per il sigillante. Applicare un cordone di sigillante esterno di alta qualità per tutto il perimetro della finestra. Pulire il sigillante in eccesso.

Al termine, il sigillante deve avere la forma di una clessidra, in modo da avere una linea più flessibile capace di espansione e contrazione.

FINESTRA

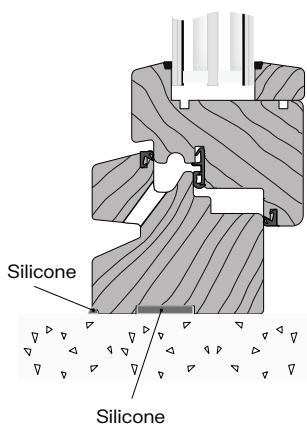

FISSAGGIO SU CONTROTELAIO

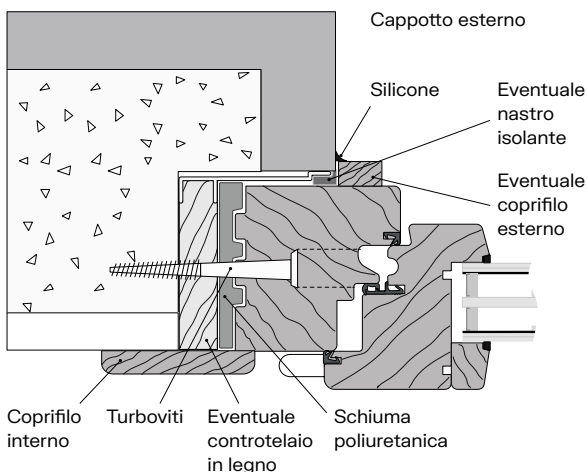

PORTA FINESTRA

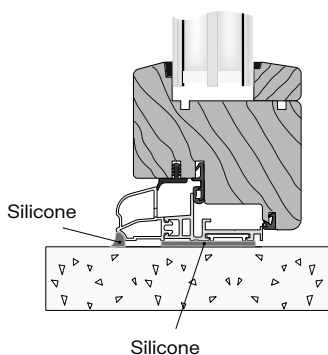

FISSAGGIO IN LUCE

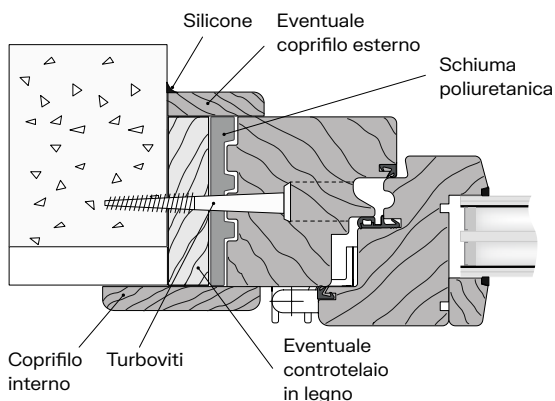

Ferramenta tradizionale

SGANCIAMENTO DELL'ANTA

Sganciare il perno del supporto articolazione a finestra chiusa e maniglia in posizione ribalta.

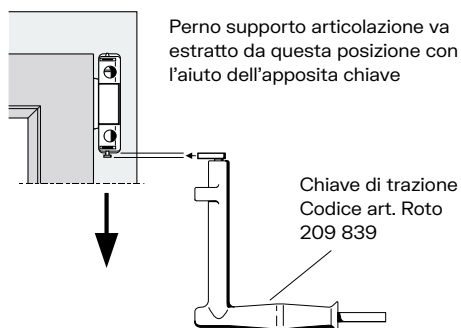

INSERIMENTO DELL'ANTA

Inserire il perno del supporto articolazione con la finestra chiusa e maniglia in posizione ribalta.

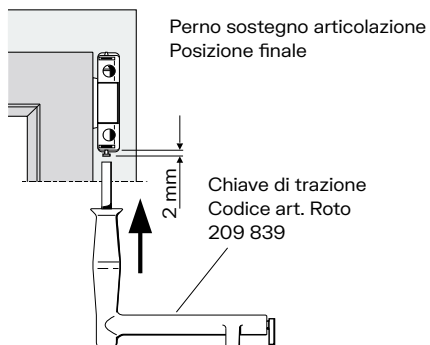

1. Il perno del supporto articolazione va agganciato a mano
2. Fermare il perno con l'apposita chiave

REGOLAZIONE SUCCESSIVA (SOLO SE NECESSARIO)

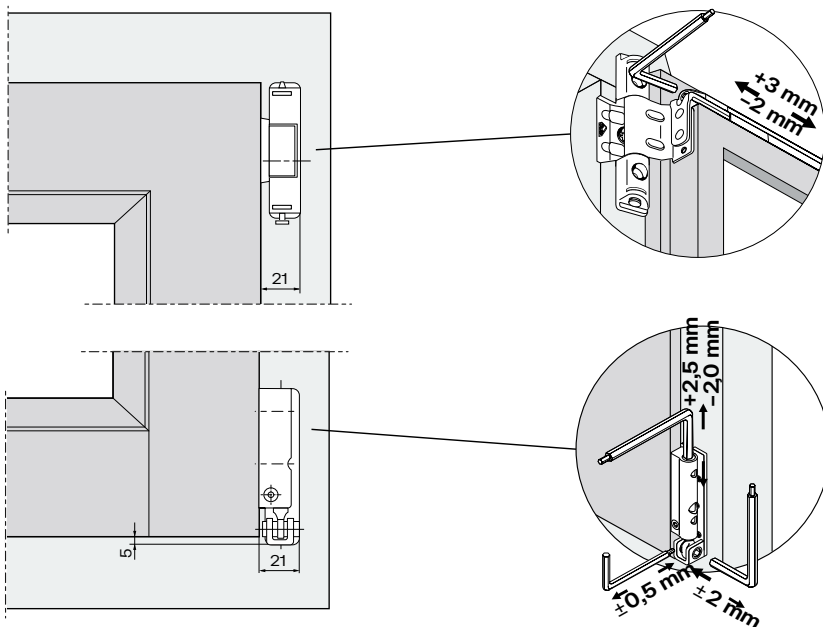

Ferramenta a scomparsa

SGANCIAMENTO DELL'ANTA

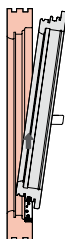
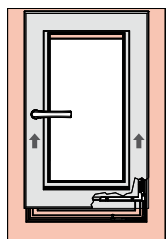

1. Mettere l'anta nella posizione di apertura ad anta (= posizione di anta aperta).
2. Azionare il dispositivo falsa manovra (se esistente) e girare la maniglia nella posizione AR.
3. Sganciare l'articolazione ed assicurare che

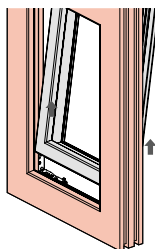

- l'anta non cada.
4. Azionare il dispositivo falsa manovra e girare la maniglia nella posizione AR.
5. Chiudere l'anta.
6. Mettere l'anta leggermente nella posizione AR e sollevarlo fuori dal sostegno angolare.

INSERIMENTO DELL'ANTA

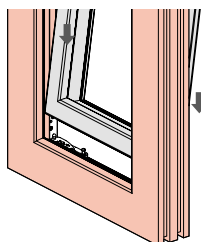

1. Mettere il sostegno angolare nella posizione base (= posizione di anta chiusa).
2. Girare la maniglia nella posizione apertura ad anta.
3. Posizionare l'anta leggermente nella posizione AR ed abbassarla lungo il

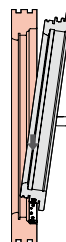
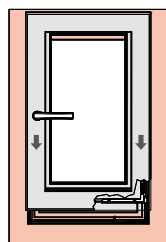

- telaio fino all'aggancio con la cerniera angolare.
4. Assicurare che l'anta non cada.
5. Azionare il dispositivo falsa manovra (se esistente).
6. Girare la maniglia nella posizione AR.

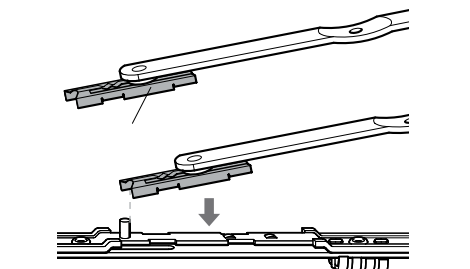

7. Impostare l'ampiezza di apertura desiderata (ampiezza di apertura standard 140 mm).
8. Collegare il cursore dell'articolazione con la guida articolazione.
9. Sollevare il braccio articolazione e fare scattare la foratura del braccio articolazione sul perno di arresto del braccio di supporto.
10. Azionare nuovamente il dispositivo falsa manovra e girare la maniglia nella posizione apertura ad anta.

NOTA!

La posizione finale del cursore (=sicurezza antichiusura) viene raggiunta automaticamente mettendo l'anta in posizione AR

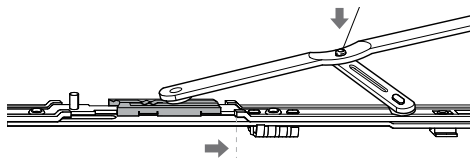

REGOLAZIONE SUCCESSIVA (SOLO SE NECESSARIO)

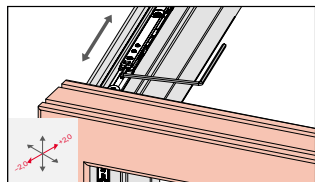

Regolazione laterale articolazione

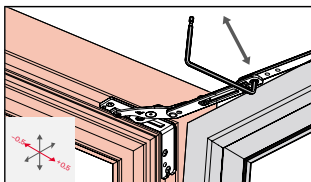

Regolazione pressione articolazione

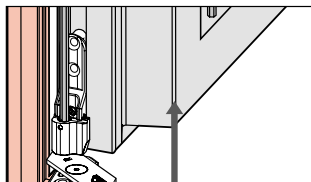

Regolazione altezza cerniera angolare. Dopo la regolazione in altezza regolare nuovamente l'asta di trazione (vedi sotto)

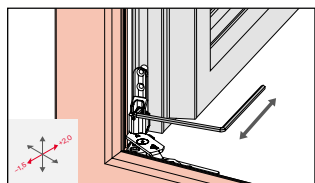

Regolazione laterale cerniera angolare

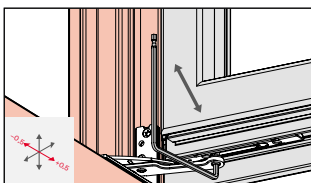

Regolazione pressione sostegno angolare

FUNZIONAMENTO DELL'ASTA DI TRAZIONE

La molla nell'asta di trazione alleggerisce il sostegno angolare permanentemente di ca. 60 a 80 kg. Per questo è necessario precomprimere la molla ad una certa lunghezza. Questo vale indipendentemente dall'altezza impostata dell'anta. L'alleggerimento del sostegno angolare avviene durante tutta la durata della ferramenta, considerando anche fenomeni di abbassamenti ed usura.

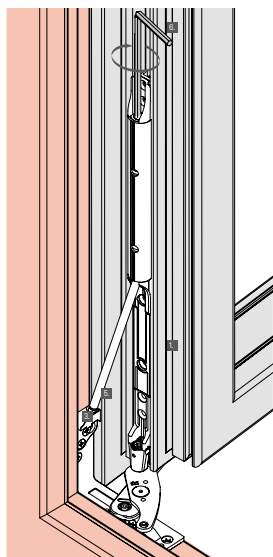

Sganciare l'asta di trazione

1. Girare la maniglia nella posizione dell'apertura ad anta e ridurre la tensione dell'asta di trazione.
2. Azionare il dispositivo falsa manovra (se esistente) e girare la maniglia nella posizione AR.
3. Sganciare l'articolazione ed assicurare che l'anta non cada.
4. Azionare il dispositivo falsa manovra e girare la maniglia nella posizione apertura ad anta.
5. Appoggiare l'anta.
6. Mettere l'anta leggermente nella posizione AR e sollevarla fuori dal sostegno angolare.

NOTA! Svitare le vite di regolazione finché la molla è completamente senza tensione (l'asta di sostegno si scarica). Se la molla non è completamente senza tensione, l'anta non può essere ganciata di nuovo.

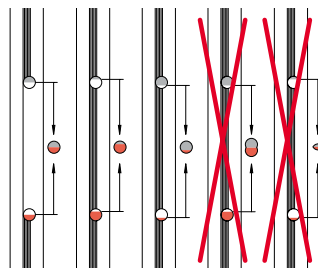

Regolare l'asta di trazione

Regolare l'asta di trazione in posizione di anta aperta (90°) con una chiave a brugola: impostare il cerchio parziale argento con la vite di regolazione in modo che l'addizione del cerchio parziale rosso ed argento crea un cerchio completo. Controllare negli appositi spioncini.

Indicazioni di utilizzo e sicurezza

INDICAZIONI DI APERTURA

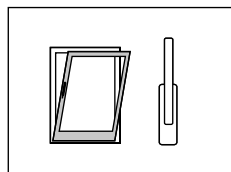

Ribalta

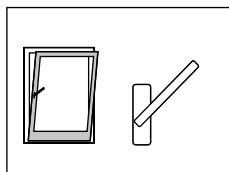

Micro ventilazione

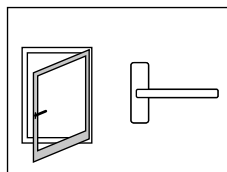

Aperto

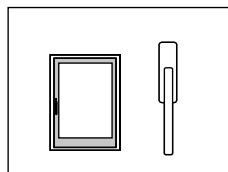

Chiuso

INDICAZIONI SULLA SICUREZZA

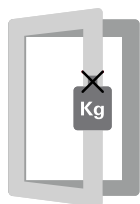

Non caricare il battente con pesi supplementari.



Non inserire oggetti tra battente e telaio.

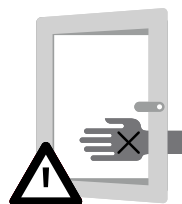

Pericolo di infortuni!
Pericolo di infortuni per incastrò nella fessura di apertura tra battente e telaio. Quando si chiude la finestra, non inserire le dita o la mano tra battente e telaio.

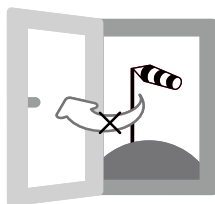

In caso di forti correnti d'aria non lasciare aperto il battente in posizione di rotazione.

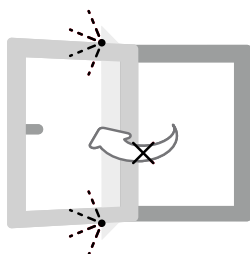

Non sbattere o spingere il battente contro le spallette dei muri.



Pericolo di caduta!
Se bambini o persone a rischio hanno accesso alla finestra, è necessario assicurarsi che il battente non si apra a ventola. Montare un dispositivo antiapertura o una maniglia chiudibile a chiave.

Cura della finestra

Le finestre sono costantemente esposte agli attacchi degli agenti atmosferici ed è necessario proteggerle seguendo alcune semplici regole di manutenzione e pulizia: il legno, infatti, è un materiale organico e vivo che, con pochissime cure, conserva intatti nel tempo i pregi estetici e funzionali che lo caratterizzano.

Pulizia e manutenzione ordinaria

Come ogni altro componente d'arredo la finestra deve essere pulita periodicamente. Per ravvivare la vernice e prolungare in modo notevole la durata esercitando un'efficace azione preventiva, è buona regola effettuare un trattamento di pulizia e manutenzione con prodotti specifici.

Cosa utilizzare: un panno morbido, un detergente neutro e non aggressivo e un prodotto ritonificante per il legno.

Come procedere: Spruzzare il detergente su vetro e legno, passare un panno pulito per rimuovere lo sporco; spruzzare il ravviva-legno su vetro e legno, passare un panno in microfibra per distribuire uniformemente il prodotto; asciugare con panno in microfibra. Due volte l'anno, utilizzare un prodotto ritonificante per legno, sempre con un panno morbido. Controllare angoli e fessure per rimuovere eventuali depositi di polvere o smog.

Importante: pulire i canali di scolo dei raccordi esterni per eliminare possibili ostacoli (foglie e detriti vari) al libero deflusso dell'acqua.

Manutenzione dei serramenti in legno e alluminio

I prodotti in legno e alluminio PB sono realizzati con profili estrusi in alluminio verniciati a polveri in grado di garantire la bellezza e il colore originario nel tempo. Pulire periodicamente (circa 2 volte l'anno) con una spugna morbida (simile a quella per il lavaggio delle automobili) e con detergente neutro, sciacquare con acqua e asciugare bene la superficie.

Manutenzione in zone marine

Nel caso che il prodotto sia stato installato in prossimità di zone marine, è necessario evitare che il sale o altri materiali corrosivi si stratifichino sulla superficie esterna del prodotto. Per questo occorre pulire l'esterno con un detergente neutro per lo meno ogni tre mesi (o ancor più frequentemente se necessario). Qualsiasi graffio, abrasione o ammaccatura sulla superficie esterna deve essere riparata immediatamente.

Manutenzione guarnizioni e ferramenta

Controllare e serrare tutte le viti. Ingrassare le parti meccaniche (cerniere e serrature). Controllare l'integrità e l'elasticità delle guarnizioni dalle quali dipende la tenuta all'aria della finestra; non utilizzare detergenti o solventi aggressivi per la pulizia

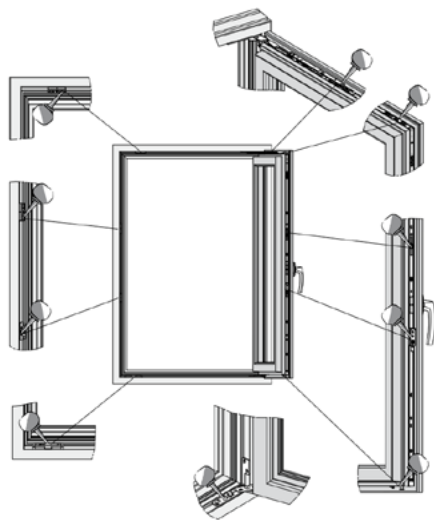

Manutenzione straordinaria

Ogni 5/10 anni, quando la superficie del legno diventa opaca e ruvida al tatto, è necessario effettuare un efficace trattamento di manutenzione. La frequenza del trattamento varia in base al grado di esposizione dell'infisso (posizione, esposizione diretta e prolungata ai raggi solari, inquinamento dell'ambiente esterno).

Cosa utilizzare: Smalto all'acqua

Come procedere:

- Effettuare il trattamento di pulizia.
- Carteggiare leggermente il vecchio film di vernice utilizzando una spugnetta abrasiva con grana 320 e seguendo la venatura del legno.
- Rimuovere la polvere con un pennello pulito.
- Applicare a pennello la vernice all'acqua su tutta la superficie.
- Lasciare asciugare 12 ore.

Ripristinare parti danneggiate

Qualora l'infisso venga danneggiato è necessario un pronto ripristino per evitare la penetrazione dell'acqua nel legno.

Cosa utilizzare: Impregnante all'acqua e finitura o smalto all'acqua.

Come procedere:

- Riquadrare con carta gommata la zona dell'intervento per proteggere le parti non interessate.
- Carteggiare, seguendo la venatura del legno, e rimuovere il vecchio film di vernice utilizzando carta abrasiva con grana 150.
- Rimuovere la polvere con un pennello pulito.
- Applicare a pennello l'impregnante.
- Lasciare asciugare 2 ore.

- Applicare la finitura come indicato nel paragrafo sottostante.

Restaurare un prodotto in cattive condizioni

Qualora la verniciatura dell'infisso si trovi in pessime condizioni è necessario un intervento radicale per ripristinare la verniciatura e proteggere adeguatamente il legno.

Cosa utilizzare: impregnante all'acqua e finitura o smalto all'acqua.

Come procedere:

- Pulire con uno straccio e un pennello.
- Proteggere con carta gommata la ferramenta.
- Manualmente o con una levigatrice orbitale carteggiare utilizzando carta abrasiva con grana 150 e seguendo la venatura del legno; rimuovere il vecchio film di vernice riportando alla luce il legno grezzo.
- Rimuovere la polvere con un pennello pulito e applicare a pennello l'impregnante.
- Lasciare asciugare 2 ore.
- Applicare sempre a pennello la prima mano di finitura. Lasciare asciugare 2 ore.
- Applicare la seconda mano di finitura.
- Lasciare asciugare 2 ore.

PB Check-list: l'ispezione semestrale delle tue finestre

- | | |
|---|---|
| <input type="checkbox"/> Controllare che tutte le guarnizioni siano in buone condizioni. | <input type="checkbox"/> Rimuovere la sabbia, lo sporco e la polvere dai profili del serramento, dalla ferramenta e dalle soglie. |
| <input type="checkbox"/> Ingrassare le parti meccaniche dell'infisso. Controllare che il silicone esterno sia in buone condizioni. | <input type="checkbox"/> Lavare la superficie esterna dei tuoi serramenti in legno con acqua tiepida e detergente neutro e applicare il ritonificante all'acqua. |
| <input type="checkbox"/> Verificare l'integrità della finitura interna ed esterna. Pulire con l'apposito ritonificante permette di allungare notevolmente la vita dei tuoi infissi. | Attenzione: In presenza di ambienti particolarmente aggressivi (come nel caso di elevata presenza di smog o nebbie saline) PB consiglia di effettuare la pulizia e manutenzione ordinaria 4 volte all'anno. |
| <input type="checkbox"/> Riempire eventuali distaccamenti. | |

Garanzia

GARANZIA SUL PRODOTTO



L'azienda garantisce per 10 anni dalla data di acquisto la funzionalità e le prestazioni dei serramenti PB e delle sue componenti quali profili in legno, eventuale rivestimento in alluminio, ferramenta interna e vetrata isolante.

GARANZIA SULLE VETRATE ISOLANTI



L'azienda garantisce per 10 anni dalla data di acquisto le vetrate isolanti installate all'interno del proprio stabilimento produttivo per i difetti visivi e di sigillatura, secondo la normativa europea UNI EN 1279-1.

GARANZIA SULLA VERNICIATURA



L'azienda garantisce la verniciatura delle superfici esterne in legno per difetti di finitura quali distacchi, crepature e sfogliamento per un periodo di 10 anni dalla data di acquisto del prodotto. Verifica termini, condizioni e limitazioni nelle pagine seguenti.

ACCESSORI



Tutti gli accessori relativi alle finestre o portafinestre (zanzariere, avvolgibili, frangisole, motorizzazioni e elementi elettrici, maniglie, cassonetti ecc.) sono garantiti nella loro funzionalità contro i difetti di fabbricazione per il termine di due anni stabilito dalla legge ed avranno le stesse garanzie, limitazioni o eccezioni previste nella garanzia rilasciata a PB dal produttore.

ASSISTENZA GRATUITA



L'azienda garantisce 1 anno di assistenza gratuita per tutti i prodotti montati e collaudati dal nostro network Servizi & Logistica. Durante questo periodo verranno sostenuti da PB tutti i costi di manodopera connessi ad interventi che rientrano all'interno della garanzia sul prodotto.

Garanzia – termini e condizioni

1. Le garanzie entrano in vigore dalla data di fatturazione del prodotto.
2. Le garanzie saranno valide solo all'avvenuto pagamento della totalità della fornitura.
3. Le garanzie si estendono, fino alla loro scadenza, anche ai successivi proprietari dell'immobile.
4. Le garanzie sono valide solo sui prodotti che abbiano avuto manutenzione ordinaria almeno 1 volta l'anno, e abbiano avuto una pulizia ordinaria almeno 3 volte l'anno come indicato nel presente libretto.
5. La garanzia della verniciatura copre esclusivamente i difetti imputabili alla vernice ed al ciclo di verniciatura dei serramenti in legno, quali integrità della pellicola, sfogliamenti, formazioni di bolle.
6. La garanzia dei vetri copre esclusivamente i difetti riscontrabili mediante esame della vetrata in trasparenza ciò vuoi dire che è decisivo osservare lo sfondo

e non la superficie. L'esame deve essere eseguito da una distanza di almeno 1 metro, osservando la vetrata dalla parte interna dell'edificio, in posizione eretta e frontale rispetto alla superficie della vetrata. I difetti che rechino disturbo a questa osservazione devono essere marcati tenendo conto delle tolleranze ammissibili. Le tolleranze riguardanti la qualità visiva delle vetrate isolanti sono indicate nel paragrafo 'Cosa non copre la garanzia sulla vetrata isolante'. PB esclude e non sarà responsabile per incidenti, danneggiamenti, danni indiretti e la sua responsabilità sarà in tutti i casi limitata in base al suo giudizio alla riparazione, sostituzione o rimborso non superiore al prezzo del prodotto. Tutte le garanzie implicite scadranno con il termine indicato dalla garanzia. Nessun distributore, rivenditore o rappresentante di PB ha l'autorità di cambiare, modificare o prorogare questa garanzia.

COME OTTENERE ASSISTENZA

Entro 7 giorni dal riscontro di un difetto nelle prestazioni originarie del prodotto, contattare:

I.W.D.T. srl a socio unico
Via Ridolfina, sn
61038 Terre Roveresche (PU)
T. +39 0721.728545 – info@pbfinestre.it

Nella richiesta di assistenza fornire le seguenti indicazioni (maggiori informazioni permettono una risposta più rapida ed efficace): a) data e luogo di acquisto; b) come contattarla; c) l'indirizzo del posto in cui il prodotto è installato; d) una descrizione del prodotto e del problema (una documentazione fotografica sarebbe d'aiuto).

COME INTERVENIAMO

PB verificherà la richiesta di assistenza e nel caso si riscontri un difetto di lavorazione del prodotto e a sua esclusiva discrezione e se previsto dalla garanzia potrà:

- a) fornire pezzi di ricambio per l'acquirente (escluso montaggio);
- b) riparare o sostituire il prodotto difettoso (senza costi per l'acquirente) in uno degli stabilimenti designati da PB; Con la consegna del prodotto direttamente ad uno degli stabilimenti i costi sostenuti, in fase di garanzia ancora attiva, per il ripristino della piena funzionalità del prodotto saranno a carico di PB. In caso di intervento presso l'abitazione o il cantiere dove è installato il prodotto, il cliente sarà invece tenuto al pagamento di:

zionalità del prodotto saranno a carico di PB. In caso di intervento presso l'abitazione o il cantiere dove è installato il prodotto, il cliente sarà invece tenuto al pagamento di:

- a) diritto di chiamata del tecnico PB;
- b) costo della relativa manodopera;
- c) eventuali costi di trasporto.

Entro il primo anno dall'acquisto del prodotto PB non addebiterà alcun costo suddetto (diritto di chiamata, costo della manodopera, trasporto) nel caso in cui il difetto sia coperto dalla garanzia sul prodotto.

Esclusioni generali della garanzia

Sono esclusi dalle garanzie fornite tutti i casi in cui il vizio/difetto lamentato risulterà ricollegabile, per rapporto causale, a: 1. Interventi eseguiti da parte di personale non qualificato; 2. Esecuzioni di modifiche o di riparazioni effettuate in proprio; 3. Naturale usura, trascuratezza nell'uso, uso improprio del prodotto, trattamento negligente e/o eccessiva sollecitazione dei serramenti; 4. Esposizione dei serramenti agli agenti atmosferici che comporti ristagni di acqua, neve, sostanze chimiche aggressive o altro materiale che possa dare luogo a danneggiamenti; 5. Danneggiamenti accidentali derivanti da grandine e/o calamità naturale, oppure tentativi di effrazione o atti vandalici; danni meccanici prodotti sulla superficie, ai punti di regolazione della ferramenta e parti di movimentazione; punti di taglio con esposizione del metallo vivo e corrosione localizzata in prossimità dei medesimi; trasmissione della corrosione per effetto di materiali estranei; 6. Danneggiamenti avvenuti durante le operazioni di trasporto, distribuzione ai piani

o circostanze accidentali successive alla spedizione del prodotto (se effettuati da terzi); 7. Danni derivanti al film di vernice dal contatto (schizzi o colature) con prodotti usati nei cantieri edili quali pitture murali, cementi, smalti, calce, gessi, ecc.; 8. Danni derivanti da ristagni di umidità all'interno del fabbricato, dovuti a incuria o stato di abbandono; 9. Danni derivanti dall'ubicazione del sito di installazione, in presenza di condizioni ambientali estreme quali ad esempio le zone entro 50 metri dall'ultima onda del mare, oppure serramenti installati al di sopra di 2500 metri dal livello del mare, oltre che ambienti fortemente corrosivi o aggressivi quali le zone entro 200 metri da stabilimenti chimici, raffinerie, lavanderie industriali, fonderie, ecc.; 10. Prodotti montati a filo muro esterno senza alcuna copertura di protezione; 11. Mancata esecuzione delle operazioni di cura e manutenzione del prodotto così come riportate nelle pagine del presente libretto; 12. Mancato pagamento anche parziale e/o inadempimento da parte del Cliente.

IL FENOMENO DELLA CONDENZA

Durante l'inverno c'è una grande differenza di temperatura tra l'interno e l'esterno dell'abitazione. Quando la temperatura esterna diventa rigida, il vetro tende ad avere una temperatura inferiore rispetto alle altre superfici all'interno dell'abitazione ed è quindi il primo posto in cui si nota il fenomeno della condensa della tua casa. Tale fenomeno non è dovuto ad alcun difetto del serramento, è semplicemente il segnale che è necessario ridurre il tasso di umidità della tua casa. Nel caso in cui la condensa fosse un fenomeno

ricorrente, è molto probabile che l'abitazione soffra di un eccesso di umidità. Se l'acqua di accumula sul vetro, con molta probabilità si accumulerà anche su altre superfici quali muri e tetti. Eccessi di umidità si verificano più spesso nel caso di nuove abitazioni o ristrutturazioni, edifici efficienti energeticamente. Informazioni aggiuntive sul fenomeno della condensa possono essere facilmente reperite via internet ricercando "condensa sulle finestre".

COSA NON COPRE LA GARANZIA SUL PRODOTTO

Gli accessori, le cerniere, le guarnizioni e tutte le parti sottoposte ad usura, sono coperti da garanzia qualora si dimostri che il difetto sia originato da vizi di fabbricazione. PB pertanto non è responsabile per: a) normale usura del prodotto, inclusa l'usura delle guarnizioni; b) naturale usura delle superfici o varia-

zione di colore del legno; c) elementi che non sono forniti dall'Azienda, come maniglie delle porte, ecc.; d) danni o cattive prestazioni dei prodotti derivanti da cattiva installazione e/o in condizioni tali da non poter garantire le prestazioni certificate e conformi alle normative edilizie vigenti.

COSA NON COPRE LA GARANZIA SULLA VERNICIATURA

Sono da considerarsi normali nel corso del tempo, e quindi non coperti da garanzia, i seguenti fenomeni:

a) Leggera perdita di brillantezza; b) Leggere variazioni di colore del serramento dovute al legno o alla sua stagionatura. Tale fenomeno è più evidente nel caso di serramenti con colorazioni chiare. Inoltre sono da considerarsi non coperte da garanzia i prodotti esposti alle seguenti condizioni o danni: a) Danni derivanti

al film di vernice a causa del materiale d'imballaggio in seguito all'abbandono dei serramenti sotto la pioggia e/o al sole; b) Danni al film di vernice durante il trasporto, lo stoccaggio in cantiere o dopo la posa in opera, per cause esterne quali colpi o graffi; c) Ritocchi effettuati con prodotti non raccomandati da PB; d) Pulizia effettuata con detergenti chimici aggressivi a base ammoniacale o alcolica o solventi o acidi.

COSA NON COPRE LA GARANZIA SULLA VETRATA ISOLANTE

La pulizia delle vetrate isolanti deve essere eseguita utilizzando acqua a temperatura ambiente e prodotti detergenti neutri, idonei e non abrasivi. Di seguito si elencano le tolleranze riguardanti la qualità visiva delle vetrate isolanti: 1. Eventuali bolle, punti, macchie di dimensioni \leq a 0,5 mm non sono da considerarsi difetti; 2. La concentrazione locale di eventuali inclusioni, bolle, punti, macchie residui puntiformi e residui superficiali è ammessa se non provoca disturbo visivo e comunque non superiori a 3 mm; 3. Formazione della condensa sulle superfici esterne delle lastre sia verso l'interno sia verso l'esterno dell'edificio. Si tratta di fenomeni dovuti alle condizioni atmosferiche, all'umidità relativa o alla perdita di calore notturno della superficie esterna associata ad alta umidità, non alla qualità delle vetrate; 4. "Wetability". Fenomeno che si manifesta quando sulle superfici esterne della vetrata si presentano condensa, pioggia o acqua per la pulizia, in questi casi possono emergere tracce o impronte, riconducibili ad esempio a rulli impronte digitali, etichette, grana di carta, ventose, residui sigillanti, sostanze lucidanti, lubrificanti o smog o altri fattori ambientali. Si tratta di fenomeni accettabili se transitori, cioè limitati alla permanenza delle condizioni di condensa, pioggia o acqua per la pulizia; 5. Differenze di colore dovute al contenuto di ossido di ferro del vetro, al processo di coattizzazione, a variazioni nello spessore del vetro e alla composizione della vetrata possono verificarsi; tali variazioni sono connaturali a questa tipologia di vetratura; 6. Il vetro «chiaro» presenta sempre una leggera colorazione in trasmissione. Questo aspetto è intrinseco alla sua composizione di base. Il colore è più marcato man mano che aumenta lo spessore

del vetro. È normale, e accettabile, che vi siano lievi sfumature fra i vetri di differenti lotti di produzione; 7. I graffi sono tollerabili sulla superficie del vetro fino ad una lunghezza massima di 15 mm; 8. Il vetro può rompersi a causa di una sollecitazione meccanica o termica. Le sollecitazioni termiche sono causate da un eccessivo riscaldamento locale del vetro, provocato per esempio da ombre proiettate da oggetti situati in prossimità del vetro o da getti di aria fredda rivolti contro il vetro (sistemi di condizionamento dell'aria). I vetri ad alte prestazioni, come quelli basso emissivi o doppi vetri con gas isolante, sono progettati per ridurre la dispersione termica e migliorare l'isolamento. Tuttavia, questa capacità di trattenere il calore può paradossalmente aumentare il rischio di shock termico per via della ridotta dispersione termica o di altri fattori ambientali esterni che generano tensioni interne più elevate. Crepe possono essere causate da fattori come il calore eccessivo, un'ombreggiatura non uniforme o la vicinanza a oggetti come tende, mobili e cuscini, fattori che esulano dalla competenza del produttore. Invitiamo pertanto il cliente a prestare particolare attenzione a questi aspetti. Si consiglia inoltre di includere la copertura per danni ai vetri all'interno dell'assicurazione dell'abitazione, al fine di garantire una maggiore protezione contro eventuali rotture o crepature. La rottura del vetro a causa di sollecitazioni termiche non è coperta da garanzia; 9. Sigillatura perimetrale: Il materiale sigillante della vetrata isolante può sbordare al massimo di 2 mm, oltre il giunto perimetrale; tali residui dovuti al processo di produzione non costituiscono difetto; 10. Per la vetrata isolante tripla, le tolleranze indicate sopra aumentano del 50%.

Finestre sul mondo.

Centralino PB: Attivo dal lunedì al venerdì,
dalle 08:30 alle 13:00 e dalle 14:00 alle 17:30

T +39 0721 728545 – info@pbfinestre.it

PB - Via Ridolfina, sn

61038 Terre Roveresche (PU) - Italia

www.pbfinestre.it